

Szerelési és kezelési útmutató infrakabinokhoz

Cikkszám:

60624

60625

60626

rádióval



60624



60625

Szimbólumfotók



60626

SANOTECHNIK Hungária Kft.

1222 Budapest

Nagytétényi út 112.

Tel.: +36 1 424-0670

Fax: +36 1 424-0679

Email: info@sanotechnik.hu

www.sanotechnik.com

Sanotechnik d.o.o. SLOVENIJA Stritarjevca ulica 24 SI-2000 Maribor Tel: +3862/421 33 50	SC Sanotechnik COM Rumanien S.R.L. ROMANIA Tancabesti, DN 1, KM 26,5 Com. Snagov, jud. Ilfov	Sanotechnik G.m.b.H. AUSTRIA Industriestrasse 5 A-2752 Wöllersdorf Tel: +43 2622 421 93-0	Sanotechnik-Maurod s.r.o. SLOVAKIA & CZECHIA Sládkovičova 69 SK-953 01 Zlaté Moravce Tel: +421/376 426 245	Sanotechnik Baltic SIA LATVIA Rusonu Strasse 5/2-4 Mukusalas iela 41B LV-1057 Rīga	Formatic Ltd. BULGARIA 3, Georgi Benev St. BG-4003 Plovdiv Tel: +359 32/961 101
---	--	---	--	--	---

2009/01

TARTALOMJEGYZÉK

SZERELÉSI és KEZELÉSI ÚTMUTATÓ	<i>Oldal</i>
A csomag tartalma	3
A kabin helyének kiválasztása	3
Összeszerelési útmutató	4
Kapcsolási rajz	12
Műszaki adatok	12
A digitális kezelőpanel használata	14
A rádió és a CD-lejátszó használata	14
A sugárzók cseréje	15
A biztosítékok cseréje	15
Az izzó cseréje	15
Gyakori kérdések, hibaüzenetek	16
Használati és biztonsági útmutató	17
Tisztítás	18
Szállítás és tárolás	18
Jótállási jegy	19

FIGYELEM!

Az útmutató fontos információkat tartalmaz az összeszerelésnél és üzembe helyezésnél alkalmazandó BIZTONSÁGI intézkedésekről.

Kérjük, figyelmesen olvassa el az utasításokat.

Javasoljuk, hogy ne egyedül fogjon az összeszereléshez!

A csomag tartalma

Az alkatrészeket két kartondobozban kapja kézhez.

A kisebb („A”) doboz tartalma:

- padlólap
- tető
- ülőke
- ülőke alatti sugárzó panelje
- szerelési egységcsomag

A nagyobb („B”) doboz tartalma:

- előlap
- bal oldalpanel
- jobb oldalpanel
- hátlap



előlap



hátlap



bal oldalpanel



jobb oldalpanel



tető



padlólap



ülőke

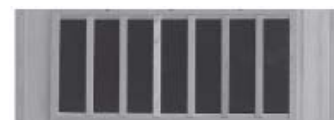

ülőke alatti sugárzó panelje

A kabin helyének kiválasztása

- A kabint száraz, fedett helyiségben állítsa fel.
- A kabint vízszintes, sík felületre állítsa.
- Óvja a kabint a vízpermettől.
- A kabin közelében ne tároljon gyúlékony vagy vegyi anyagokat.
- A kabinnak külön csatlakozóaljzatot alakítson ki, ahová nem csatlakoztat más elektromos készüléket. Az aljzat könnyen hozzáférhető helyen legyen.
- Gondoskodjon antennacsatlakozásról, hogy a rádiót és a CD lejátszót használni tudja.

* felszereltségtől függően

Összeszerelési útmutató



Egyszerű összeszerelés!

Kétszemélyes kabinok

(1) A padlólap

Fektesse a padlólapot a padlóra. A „FRONT” feliratú matrica a kabin elülső oldalát jelöli.

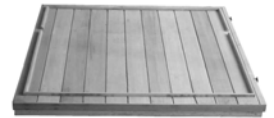

FRONT

(2) A hátoldal és a padlólap összeszerelése

Állítsa a kabin hátoldalát a padlólapon kialakított sínbe.

Ne feledje megtámasztani a hátoldalt, mert az oldalfalak felszereléséig nem áll meg önmagától!



(3) A jobb oldalfal felállítása

Állítsa az oldalfalat a padlólapon kialakított sínbe.

Amennyiben szemben áll a kabinnal, a „RIGHT” feliratú matrica jelöli a jobb oldali panelt.



(4) Az ülőke alatti sugárzó beszerelése

Az oldalpanelen kialakított függőleges sínek közé felülről csúsztassa be az ülőke alatti sugárzó paneljét.

Ügyeljen arra, hogy a „TOP” feliratú matrica a panel felső szélén legyen és a sugárzó kifelé nézzen.

Kellő körültekintéssel dolgozzon, hogy elkerülje a sérüléseket!



(5) Az ülőke alatti sugárzó kábelének csatlakoztatása

Dugja az ülőke alatti sugárzó kábelét a hátoldalon kialakított csatlakozóba.

Győződjön meg róla, hogy a csatlakozás megfelelő és biztonságos.



(6) Az ülőke összeszerelése

Az oldalfalon kiképzett vízszintes sín mentén csúsztassa helyére az ülőkét úgy, hogy a „BACK” feliratú matrica kerüljön belülré.

Óvatosan dolgozzon, ne sértse meg az oldalpanel burkolatát.



(7) Az oldalfalak felállítása

Állítsa az oldalfalat a padlóra kialakított sínbe.
Amennyiben szemben áll a kabinnal, a „LEFT” feliratú matrica jelöli a bal oldali panelt.



(8) Az előlap felállítása

Állítsa az előlapot a padlóra, ahol a „FRONT” feliratú matrica mutatja.
Először minden csavart hajtson be és csak a végén húzza meg azokat.

(9) A tető rögzítése

Nyissa ki a tetőn lévő tolóajtókat (kivételtől függően).

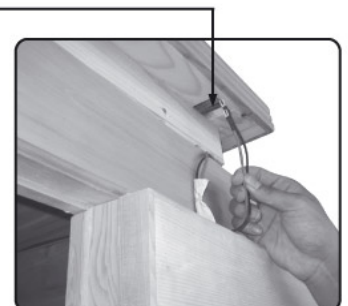
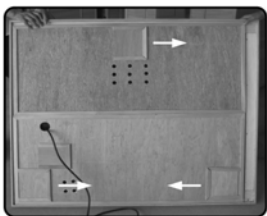

Fektesse a tetőt a már összeszerelt panelek tetejére.

A fűtés kábelét húzza át a tetőn lévő lyukon.

Igazítsa helyére mind a 4 sarkot, majd óvatosan nyomja rá a tetőt az álló panelekre.

Ügyeljen rá, hogy a kábel ne szoruljon a panelek közé!

Négyszemélyes kabinok



Sarokkabinok





(10) Elektromos bekötés

„A” variáció

A csatlakozási pontok a tetőn lévő kis tolóajtó alatt találhatók.

Húzza le a műanyag szigetelést a csatlakozókról. Lazítsa meg a csavarokat, dugja a kábeleket ütközésig a megfelelő csatlakozóba, majd húzza meg ismét a csavarokat. A színek segítenek Önnek: a piros kábelt a piros, a fekete kábelt pedig a fekete csatlakozóba dugja.

Végezetül húzza vissza a műanyag szigetelést a csatlakozókra.

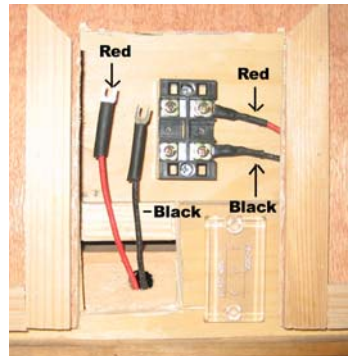
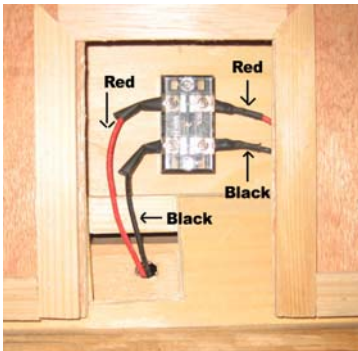

Red = piros, Black = fekete

Ellenőrizze még egyszer, hogy minden kábelt a megfelelő helyre csatlakoztatott.

„B” variáció

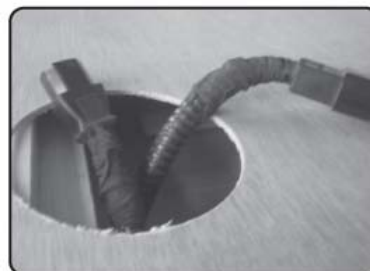

(11) A rádió beszerelése (felszereltségtől függően)

„A” variáció

Tolja be a rádiót az arra kiképzett nyílásba.



A rádió rögzítéséhez szerelje fel a fém tartót, annak egyik oldalát a rádió hátoldalához, másik oldalát pedig a tetőelemhez csavarozva.

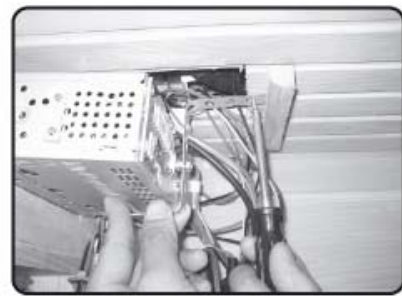
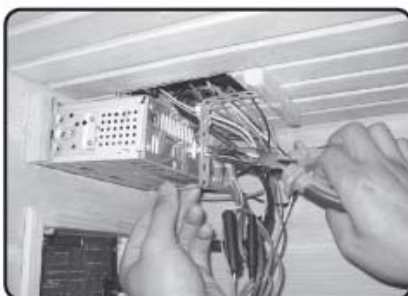
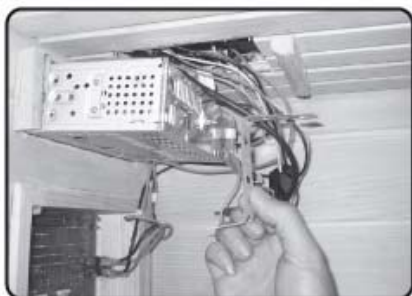

Ha a későbbiekben ki szeretné venni a helyéről a rádiót, mindkét oldalán dugjon be egy kulcsot és az egész készüléket húzza ki.

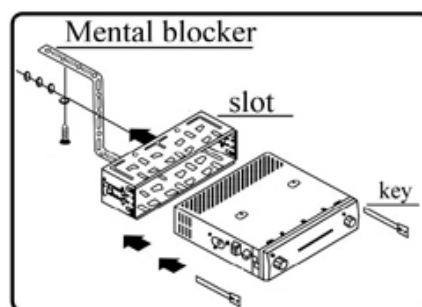

„B” variáció

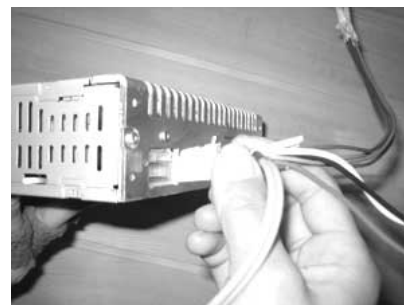
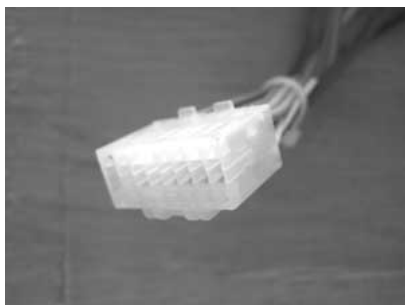

(12) A rádió bekötése

Az ábrának megfelelően kösse be a készüléket.

A tetőpanelből kivezetett kábeleket a rádió hátuljához kell csatlakoztatni.

Először az antennakábelt csatlakoztassa.

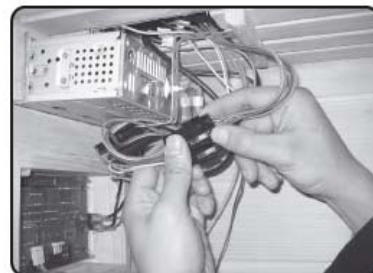
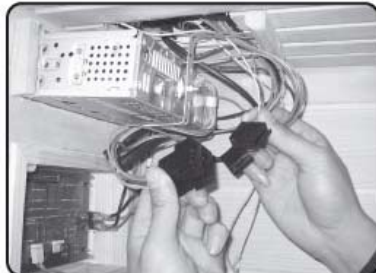
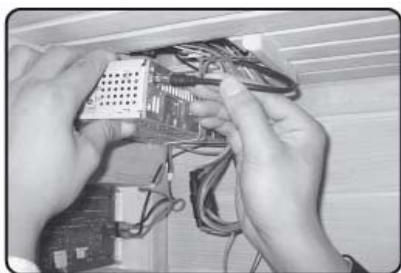

Ha kész van, szerelje fel a burkolatot.



(13) A kezelőpanel bekötése

Ügyeljen arra, hogy az aljzatok és csatlakozók formája minden esetben egyezzen meg!

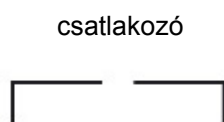
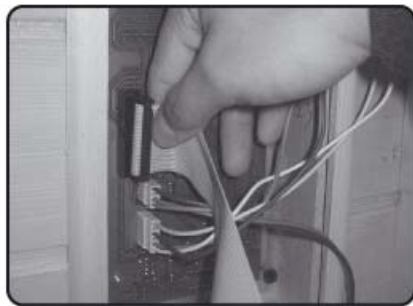
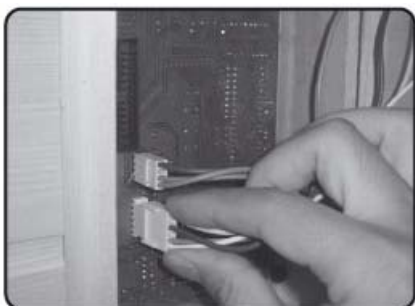

Csavarozza fel a kezelőpanelt, de ügyeljen rá, hogy a hőérzékelőt ne takarja el. Győződjön meg róla, hogy az érzékelő nem érintkezik a fával.

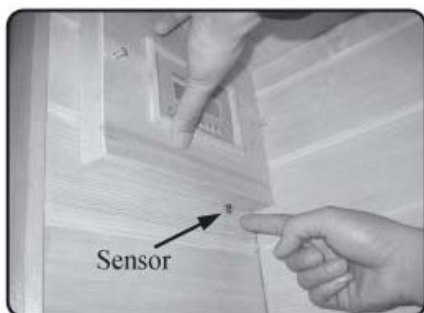

(14) A polc felszerelése (felszereltségtől függően)



(15) Az ajtónyitó fogantyú felszerelése

A fogantyúkat a szerelési egységcsomagban találja. Csavarozza fel a belső és a külső fogantyút.



**Dugja be az elektromos kábelt a csatlakozóaljzatba.
Ha betartotta az előírásokat, a kabin működőképes.**

Kapcsolási rajz

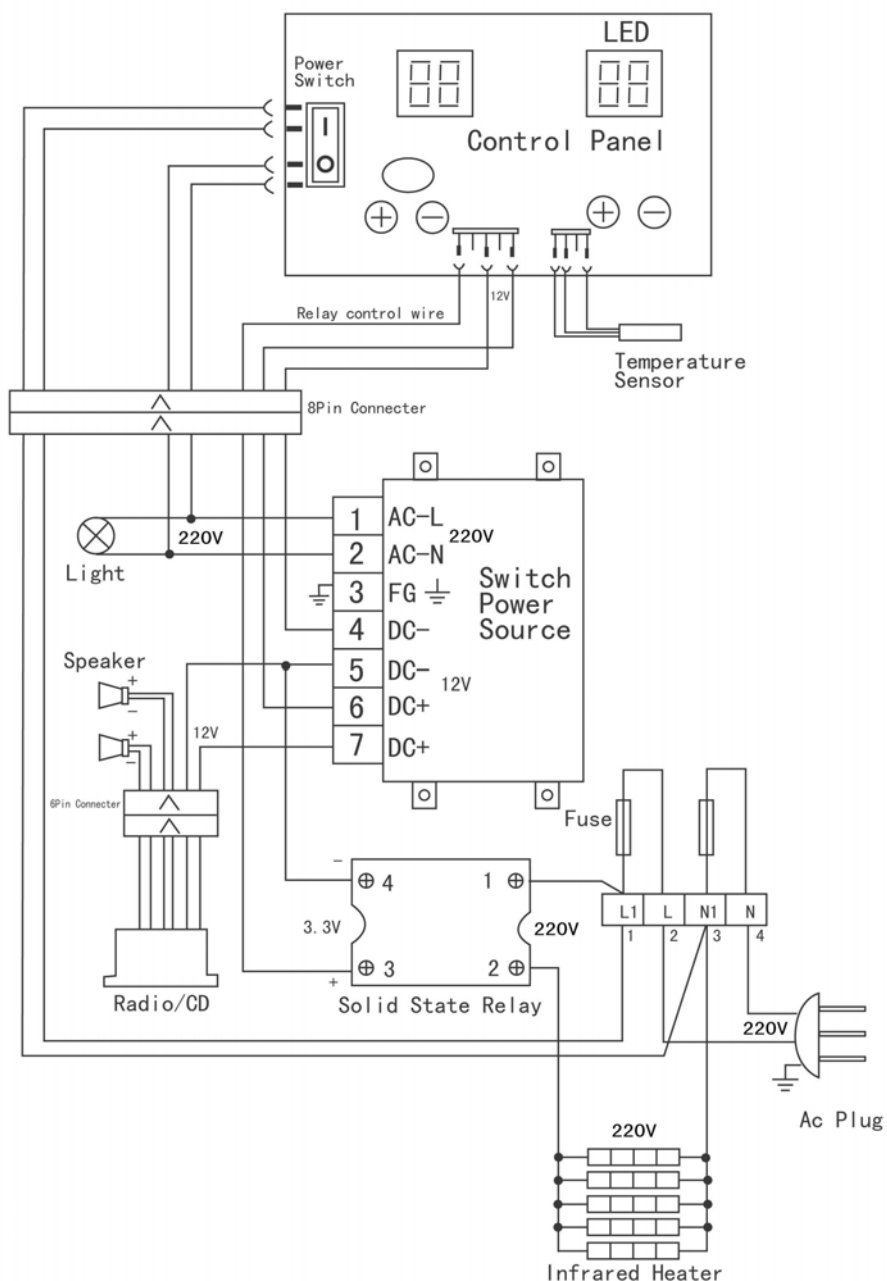

Műszaki adatok

- Belső hőmérséklet: 18°C - 45°C
- Átlagos páratartalom $\leq 85\%$
- Légnomás: kb. 700-1060 hPa
- Feszültség: AC 220V +/- 10%
- Frekvencia: 50 +/- 1 Hz
- A sugárzók teljesítménye modelltől függően egyenként 180W / 225W / 300W / 330 W
- Mikroprocesszoros vezérlés
- Digitális hőmérséklet-szabályzó

Kezelőpanel

Diagram A

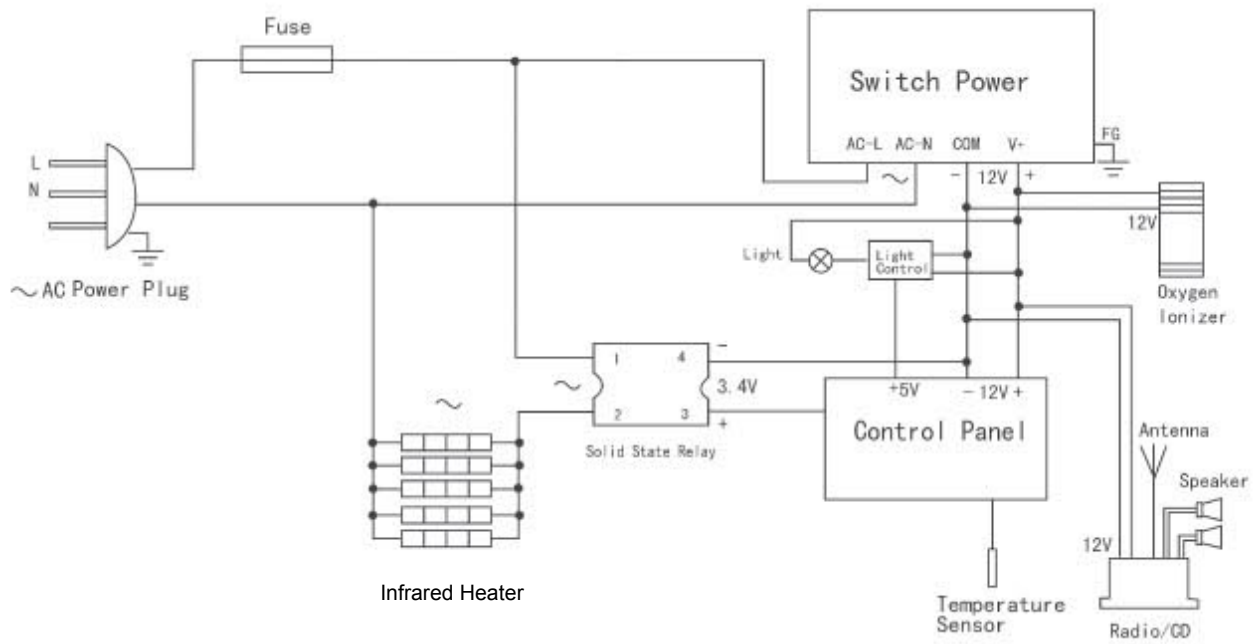
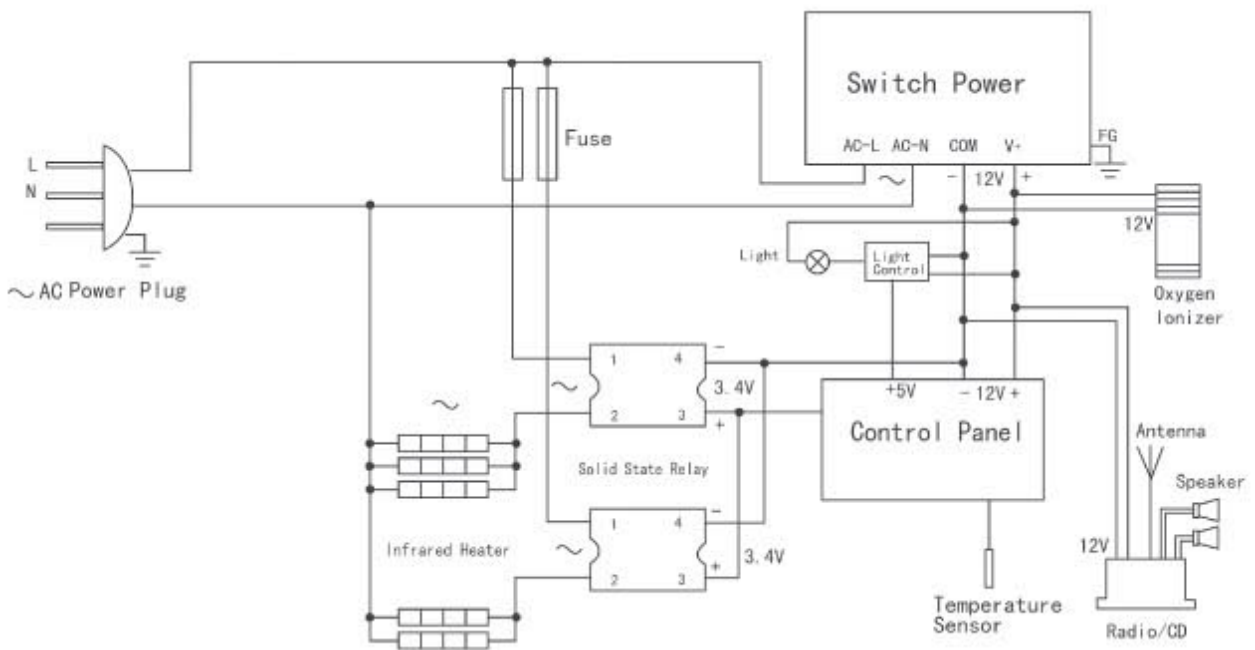
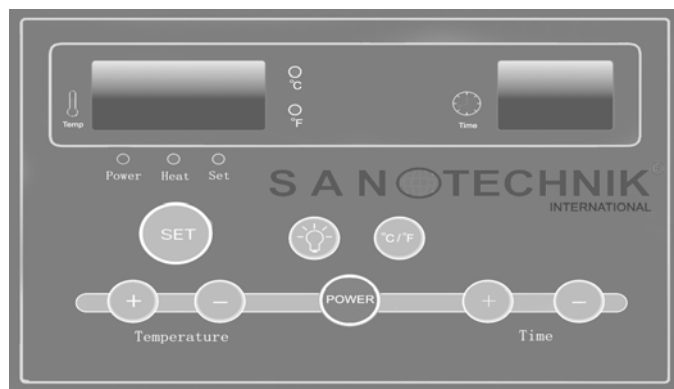



Diagram B



A digitális kezelőpanel használata

Temperature	Hőmérséklet +/-
Time	Időtartam +/-
SET	Időtartam/hőmérséklet váltógomb
POWER	Be- és kikapcsolás
Temp	Hőmérséklet kijelzése
Time	Időtartam kijelzése
Power/Heat/Set	Állapotkijelzők
	Világítás be- és kikapcsolása
	Hőmérséklet kijelzése (Celsius vagy Fahrenheit fokban)



1. A POWER gomb megnyomásával helyezheti üzembe a kabint. A gomb megnyomásával a „Power” állapotkijelző kigyullad.
2. A SET gomb egyszeri megnyomásával kigyullad a „Heat” állapotkijelző. A kabin az alapbeállítás értelmében 38 percre kapcsol be és 40°C-ra fűt fel.
3. Ha szeretné a hőmérséklet beállítást megváltoztatni, nyomja meg újra a SET gombot. Ekkor kigyullad a „Set” állapotkijelző és a Temperature +/- gombokkal beállíthatja a kívánt hőmérsékletet. Ha harmadszor is megnyomja a SET gombot, elmenti a beállított hőmérsékletet, amely a kijelzőn is megjelenik.
4. Az időtartamot a Time +/- gombokkal állíthatja be, és a SET gomb megnyomásával mentheti el.
5. A világítás bekapcsolásához nyomja meg a  gombot.
6. A SET, majd a  gomb megnyomásával választhat, hogy a hőmérsékletet Celsius vagy Fahrenheit fokban kívánja elmenteni.
7. Amikor a számláló lenullázódik, a kabin leáll.
8. A beállított idő lejártá előtt is kikapcsolhatja a kabint a POWER gomb megnyomásával.
(Kikapcsolás után a rádió sem használható!)

A rádió és CD-lejátszó használata

A rádió bekapcsolásához nyomja meg a POWER gombot. Az állomáskereső gomb segítségével válassza ki a kívánt csatornát.

A ST/MO gomb megnyomásával választhat a sztereo és mono üzemmód között.

A hangerősséget a VOL, míg a hangminőséget a BALANCE és TONE gombokkal állíthatja be.

CD-hallgatáshoz nyomja meg az EJECT gombot, helyezze a lemezt a készülékbe. Nyomja meg ismételt az EJECT gombot. A CD-lejátszás automatikusan elindul.

A  gombbal megállíthatja a lejátszást.

A sugárzók cseréje

Figyelem!!

Mielőtt hozzáfogna a sugárzó(k) cseréjéhez, áramtalanítsa a kabint, húzza ki a vezetékét a csatlakozóaljzatból!
Először csavarozza és emelje le a lapsugárzót, majd húzza ki a kábelét.
Visszaszerelésnél fordított sorrendben kövesse az utasításokat.



A biztosítékok cseréje

Vegye le a biztosítéktábla tetejét. A keskeny gombot húzza lefelé. Vegye ki a biztosítékot és tegye be az újat.
Tolja vissza a gombot és tegye vissza a tetőt.

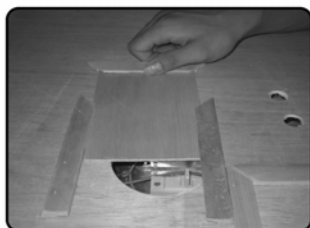

1



2



3

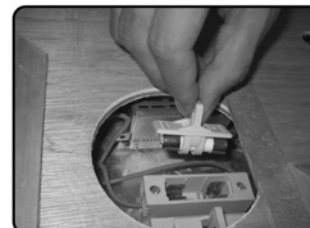

4

Az izzó cseréje

Emelje ki a foglalatot a tetőből. A kiégett izzót vegye ki a foglalatból, helyezze be az újat, majd nyomja vissza a foglalatot a tetőbe.



Gyakori kérdések

1. Miért nem működik a kezelőpanel?

- a) A kabint nem dugta be a csatlakozóaljzatba. Ellenőrizze!
- b) Nem kapcsolta be a kabint. (Bekapcsolás után kigyullad a „POWER” állapotkijelző.)
- c) Kiegett a biztosíték. Cserélje ki!

2. Miért nem kapcsol be a belső világítás?

- a) Kiegett az izzó. Cserélje ki!
- b) Kilazult az izzó vagy a foglalat. Ellenőrizze mindkettőt!
- c) Kiegett a biztosíték. Cserélje ki!

3. Miért nem fűt fel a kabin?

- a) Valamelyik sugárzó nem működik.
 - 1) Tönkrement a sugárzó. Cserélje ki!
 - 2) A sugárzó kábele kicsúszott a csatlakozóból. Ellenőrizze!
- b) Egyik sugárzó sem működik.
 - 1) Tönkrement a relé. Cserélje ki!
 - 2) Tönkrement a vezérlőegység. Cserélje ki!
 - 3) A kabint nem megfelelően dugta be a csatlakozóaljzatba. Húzza ki a dugót és dugja be újra!

4. Hibaüzenet C4,C6,L3,C...

Ha az alábbi hibaüzenetek valamelyikét látja a kijelzőn: C4, C6, C...vagy L3, akkor tönkrement a kijelző. Cserélje ki!

5. Hibaüzenet vagy

Ha az alábbi hibaüzenetek valamelyikét látja a kijelzőn: vagy , akkor tönkrement a hőérzékelő. Cserélje ki!

Használati és biztonsági útmutató

Kérjük, hogy használat előtt olvassa át az alábbi útmutatót.

Ha kétségei merülnek fel, hogy használhatja-e a kabint, kérje ki kezelőorvosa véleményét.

Ha a kabin használata közben szédülést vagy hőhullámokat tapasztal, azonnal hagyja el a kabint!!

1. Mindig az Önnek kellemes hőmérsékletet állítsa be, ez általában 30-50°C.
2. A kabin kb. 5-10 perc alatt éri el a kívánt hőmérsékletet. Várja meg, míg felfűt.
3. A verítékezés – egyéni adottságoktól függően - általában 10-15 perc után indul meg. 45 percnél hosszabb szaunázás nem javasolt. Optimális időtartam: 20-30 perc
4. A beállított hőfoktól függően használat közben a sugárzók automatikusan ki- illetve bekapcsolnak.
5. Használat közben Ön kinyithatja az ajtót vagy a tetőn lévő szellőzőt, ezáltal átmenetileg csökkentheti a hőmérsékletet és friss levegőt engedhet a kabinba.
6. Az infravörös fény minden előnye élvezhető nyitott ajtó vagy szellőző mellett is.
7. A kabin használata során (a verítékezés által) az emberi szervezet sok vizet veszít, ezért ajánlott a szaunázás megkezdése előtt, a használat során és után is elegendő folyadék bevitel.
8. Ha a kabin használata előtt meleg vagy forró zuhanyt vesz, még intenzívebbé teheti a verítékezést. Próbálja ki! Zuhanyozás után törölje magát teljesen szárazra, mielőbb a kabinba megy, mert a víz károsítja a kabin faanyagát.
9. A szaunázáshoz minimum 3 törölközőt használjon. Egyet terítsen a padlóra, a lába alá, egyet a padra, amire ráül, a harmadikkal pedig rendszeresen itassa fel testéről az izzadságot.
10. Szaunázás közben masszírozza fáradt vagy megviselt izmait, ezzel gyorsítja regenerálódásukat.
11. A szaunázás megkezdése előtt egy órával már ne egyen semmit. Legjobb, ha éhgyomorral megy a kabinba. A teli gyomor rosszulléthez vezethet.
12. A kabin az alvászavarok ellen is hatásos. Ha szaunázás után fekszik le, nyugodtabban alszik, pihenten ébred.
13. Ha megfázás, nátha vagy influenza kezdeti tünetei jelentkeznek Önnél, használja a kabint. Az infravörös fényerősíti az immunrendszert és segít a vírusok legyőzésében.
Ha a betegség már előrehaladott stádiumban van, beszélje meg orvosával, javasolja-e a kabin használatát.
14. Ha végtagjait és izmait szeretné erősíteni, mozgassa azokat minél közelebb a sugárzókhoz.
15. Ne menjen közvetlenül a szaunázás után zuhanyozni. Használat után rövid ideig nyitott ajtó mellett üljön a kabinban, amíg megszűnik a verítékezés. Csak ezután tusoljon le. Kezdje a tusolást meleg vízzel, s fokozatosan csökkentse a víz hőmérsékletét, amíg lehűl a teste.
16. Megerőltető fizikai igénybevétel (sport, munka) után ne használja a kabint. Várjon legalább 30 percet, amíg szervezete pihen és lehűl.
17. Ha tűz ütne ki a kabinban, megfékezésére soha ne használja ruháit vagy törölközőit.
18. Tűzesetek és elektromos zárlatok elkerülése érdekében a sugárzók közelében ne használjon fém tárgyakat.
Ne nyúljon a forró villanykörtéhez! Ha izzót kell cserélni, előtte áramtalanítsa a kabint és várja meg, míg az izzó kihűl.
19. Ügyeljen rá, hogy a sugárzókra ne fröcsögjön víz vagy veríték, mert ez rövidzárlatot okozhat.
20. Háziállatokat ne engedjen a kabinba!!

Mikor ne használja az infrakabint?

1. Ha testén sebek vannak.
2. Ha szembetegségben szenved.
3. Ha bőre leégett a napon.
4. Idős, legyengült személyeknek, krónikus betegségben szenvedőknek, várandós anyáknak és kisgyerekeknek nem javasolt a kabin használata.
Gyermekek 6 éves kor alatt csak felnőtt felügyelete alatt tartózkodhatnak a kabinban.
5. Feltétlenül konzultáljon orvosával a kabin használata előtt, ha Ön túlsúlyos, szívbeteg, magas a vérnyomása, keringési problémákkal küzd, cukorbeteg vagy rosszul tűri a meleget.
6. Soha ne használja a kabint, ha gyógyszert vett be, alkoholt vagy kábítószerrel foglalkozott, mert ezek használata a szaunában eszméletvesztéshez vezethet.

A kabin tisztítása

A kabint kívülről nedves ruhával vagy ha szükséges, enyhén szappanos vízzel tisztítsa. A kabin belsejét puha, nedves ruhával tisztítsa és utána egy tiszta ruhával törölje szárazra. Soha ne használjon benzint, alkoholt vagy erős, kémiai tisztítószereket. A vegyi anyagok károsítják a védőréteget, amellyel a fát kezelték!

Szállítás és tárolás

A kabint a szállítás ideje alatt óvja az esőtől, hótól és a fizikai behatásoktól (törésveszély!). Száraz helyen tárolja!

Jótállási jegy

A SANOTECHNIK Hungária Kft. az általa forgalmazott infrakabinokra 12 havi jótállást vállal, amely a vásárlás dátumától kezdve áll fenn. A jótállás feltétele a vásárlást igazoló blokk/számla, amelyen olvashatóan szerepel az eladó/viszonteladó neve, címe és a vásárlás dátuma.

A jótállási igényt írásban, a vásárlás helyén, a számlával együtt kell benyújtani.

A jótállás olyan javításokra, illetve azon részek/alkatrészek cseréjére vonatkozik, amelyeknél a reklamáció jogosságát a SANOTECHNIK Kft. elismeri.

A jótállás nem terjed ki a gondatlanságból, természetes elhasználódásból, szállítási sérülésből, illetve szakszerűtlen használatból, szerelésből vagy javításból származó hibákra.

Nem érvényes a jótállás a nem gyártási hibára visszavezethető közvetett károk esetén.

A kezelési útmutató be nem tartása miatt bekövetkezett személyi sérülésekért vagy vagyoni károkért a gyártó semmilyen felelősséget nem vállal.

Figyelem!!!

Kérjük, hogy a csomag felbontása után, még az összeszerelés előtt győződjön meg arról, hogy valamennyi rész/alkatrész hiánytalanul és sértetlenül megtalálható a csomagban.

Bárminemű hiány vagy sérülés esetén időben értesítse viszonteladóját vagy a Sanotechnik Kft-t.

Utólagos reklamációt nem fogadunk el.

Üvegtörésre nem vonatkozik a jótállás!

A jótállás csak a kabin javítására/cseréjére vonatkozik.

Az esetleges további költségeket (kibontás, újbóli beszerelés) csak akkor térítjük, ha a termék anyaghibás, s erre csak a rendszeres használat során derül fény.

A beszerelés mindenkor az útmutató alapján történjen!

Szakszerűtlen beavatkozás és az útmutató be nem tartása a jótállás elvesztését vonja maga után.

A termék szervizelését a SANOTECHNIK Kft. a jótállási idő letelte után is biztosítja a törvényben előírtak szerint. Ekkor a kicserélt részek/alkatrészek, az elvégzett munka, valamint a kiszállás költsége a vevőt/felhasználót terheli.

Termék megnevezése:	Viszonteladó pecsétje, aláírása: Vásárlás dátuma:
---------------------	--